

ГОСУДАРСТВЕННЫЙ КОМИТЕТ СОВЕТА МИНИСТРОВ СССР ПО ДЕЛАМ СТРОИТЕЛЬСТВА
(ГОССТРОЙ СССР)

ТИПОВЫЕ КОНСТРУКЦИИ И ДЕТАЛИ ЗДАНИЙ И СООРУЖЕНИЙ

СЕРИЯ 3.503-17

ЖЕЛЕЗОБЕТОННЫЕ ПЛИТЫ
ДЛЯ СБОРНЫХ ПОКРЫТИЙ ВРЕМЕННЫХ АВТОМОБИЛЬНЫХ ДОРОГ
ПРОМЫШЛЕННЫХ ПРЕДПРИЯТИЙ

выпуск 1

РАБОЧИЕ ЧЕРТЕЖИ ПЛИТ РАЗМЕРАМИ: 1.5 x 1.75 И 1.5 x 3.0 м
СО СТЕРЖНЕВОЙ НЕНАПРЯГАЕМОЙ АРМАТУРОЙ

РАЗРАБОТАНЫ
ИНСТИТУТОМ ПРОМТРАНСНИИПРОЕКТ
с участием НИИЖБ
Госстроя СССР

УТВЕРЖДЕНЫ
И ВВЕДЕНЫ В ДЕЙСТВИЕ:
с 1 сентября 1972 г.
Постановление Госстроя СССР
от 21 июня 1972 г. № 118

11831 цена 0-76

Содержание

№№ листов	Наименование	№№ стр.	№№ листов	Наименование	№№ стр.
—	Содержание	2	8	Сетки плиты ПД1-95-С	12
—	Пояснительная записка	3-4	9	Сетки плиты ПД2-6	13
—	Контрольные нагрузки при испытании плит размерами 1,5×1,75 м.	5	10	Сетки плиты ПД2-95	13
—	Контрольные нагрузки при испытании плит размерами 1,5×3,0 м.	6	11	Сетки плиты ПД2-6-С	14
1	Номенклатура плит и расход материалов	7	12	Сетки плиты ПД2-95-С	14
	Конструктивные чертежи		13	Сетки плиты ПД3-16	15
2	Конструкция железобетонных плит ПД1-6; ПД1-9,5; ПД1-6-С и ПД1-95-С.	8	14	Сетки плиты ПД3-23	15
3	Конструкция железобетонных плит ПД2-6; ПД2-9,5; ПД2-6-С и ПД2-95-С.	9	15	Сетки плиты ПД3-16-С	16
4	Конструкция железобетонных плит ПД3-16; ПД3-23; ПД3-16-С и ПД3-23-С.	10	16	Сетки плиты ПД3-23-С	16
5	Сетки плиты ПД1-6	11		Общие чертежи	
6	Сетки плиты ПД1-9,5	11	17	Пример раскладки плит на кривом участке дороги	17
7	Сетки плиты ПД1-6-С	12	18	Схема укладки сборного покрытия	18

ТК	Железобетонные плиты для сборки покрытий временных автомобильных дорог приемыльных предприятий	Серия 3 503-17	
		Выпуск 1	Лист —
1972	Содержание		

I Общая часть

В выпуске 1 серии Э.503-17 даны рабочие чертежи конструкций железобетонных плит для сборных покрытий временных автомобильных дорог промышленных предприятий, применяемых во всех климатических районах СССР с сейсмичностью до 6^{II} баллов.

Плиты предназначены для использования при строительстве временных дорог; при этом предусматривается возможность повторного их применения.

II. Типы плит и конструктивные решения

Конструкция плит разработаны трех типов: размерами 150×175×18 см и 150×300×18 см - под нагрузку от автомобилей с давлением на колесо 6 и 9,5 т и 150×300×22 см - под нагрузку с давлением на колесо 16 и 23 т.

Плиты рассчитаны на конструкции на упругом основании. Плиты размерами 150×175 см - применительно к разновеликой площади круглой плиты, плиты размерами 150×300 см - применительно к валкам, работающим в направлении длинной стороны.

Модуль деформации грунта основания плит при расчете в соответствии со СНиПД.Б.1-62 принят равным 170 кг/см², как для мелких песков.

Конструкции плит запроектированы в соответствии с требованиями СНиП II-В.1-62* и письма Отдела технического нормирования и стандартизации.

Гострой СССР № 1-564 от 21 февраля 1972 г.

Коэффициент перерезки принят - 1,2.

Динамический коэффициент (1+М) - 1,1.

Коэффициент перерезки при монтаже - 1,5.

Плиты, эксплуатируемые в условиях расчетных температур не ниже минус 40°С, армируются сварными сетками из арматуры периодического профиля класса А-II по ГОСТ 5781-61* марки 25ГЭС по ГОСТ 5058-65* и обычной проволоки класса В-I по ГОСТ 6727-53*.

Плиты, эксплуатируемые в условиях расчетных температур ниже минус 40°С, армируются сварными сетками из арматуры периодического профиля класса А-II по ГОСТ 5781-61* марки 10ГТ, поставляемой в виде опытно-промышленных партий по ЧМТУ 1-69-67 и обыкновенной проволоки класса В-I по ГОСТ 6727-53*.

Монтажные петли выполняются из арматуры класса А-I по ГОСТ 5781-61* марки В ст.3 Ст.2. по ГОСТ 380-71.

Для плит при нагрузке на колесо автомобиля 6 и 9,5 т принят дорожный бетон марки 200, при нагрузке на колесо автомобиля 16 и 23 т - дорожный бетон марки 300.

Марка бетона по морозостойкости принимается в соответствии с ГОСТ 4795-68.

ГК	Железобетонные плиты для сборных покрытий временных автомобильных дорог промышленных предприятий	Серия Э.503-17	
	1972	Пояснительная записка	Выпуск 1 Лист -

III. Технические требования к изготовлению, приемке, хранению, перевозке и укладке плит

Плиты изготавливаются в соответствии с требованиями ГОСТа 13015-67.

Плиты, эксплуатируемые в условиях низких температур, кроме того должны удовлетворять требованиям ВСН 153-69.

Приемка и испытание плит производятся в соответствии с ГОСТ 15466-70. Ширина раскрытия трещин при контрольном испытании — не более 0,1 мм.

В опалубочных размерах плит допускаются отклонения (в мм) от проектных размеров: по длине и ширине ± 10 ; по толщине ± 5 .

Готовые плиты должны храниться в горизонтальном положении, в штабелях, рассортированными по маркам. Высота штабеля должна быть не более 2,5 м. Подкладки под нижний ряд плит следует укладывать по плотному выровненному основанию. Прокладки между плитами по высоте штабеля распределяются одна под другой по линии стоепачных петель, перпендикулярно длинной стороне плиты. Толщина прокладок должна быть не менее 30 мм.

Аналогичный способ опирания плит применяется и при их перевозке. При этом должны быть приняты меры, предохраняющие плиты от смещения.

Плиты размерами 150×175 см могут укладываться вдоль дороги как длинной, так и короткой стороной. Плиты размерами 150×300 см укладываются вдоль дороги только длинной стороной по направлению движения. Плиты укладываются только петлями вверху.

Основание под сборные плиты проектируется в зависимости от грунтовых условий и длительности эксплуатации автодороги. В случае пучинистых грунтов и необходимости эксплуатации в течении нескольких лет основание под плитами назначается как для монолитного цементобетонного покрытия. При строительстве дороги на один летний сезон, а также наличии благоприятных грунтовых условий, плиты могут укладываться непосредственно на грунт с подсыпкой песка.

IV. Маркировка плит

Плиты, армированные с учетом условия эксплуатации их при расчетных температурах не ниже минус 40°C, должны иметь маркировку:

плиты 150×175×18 см при нагрузке на колесо 6 и 9,5 т, соответственно ПД1-6 и ПД1-9,5;

плиты 150×300×18 см при нагрузке на колесо 6 и 9,5 т, соответственно ПД2-6 и ПД2-9,5;

плиты 150×300×22 см, при нагрузке на колесо 16 и 23 т, соответственно ПД3-16 и ПД3-23.

Буквенный индекс обозначает: „плита дорожная“, первая цифра после буквенного индекса — типоразмер плиты, цифра после тире — нагрузка на колесо. В марках плит, предназначенных для эксплуатации при расчетных температурах ниже минус 40°C добавляется буква „С“. Например: ПД1-6-С или ПД3-16-С. Марка наносится несмываемой краской на боковой поверхности каждой плиты.

ТК	Железобетонные плиты для сборных покрытий временных автодорожных предприятий	Серия З. 503-17	
	1972	Пояснительная записка	Выпуск 1 Лист —

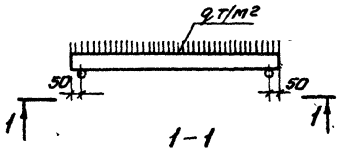
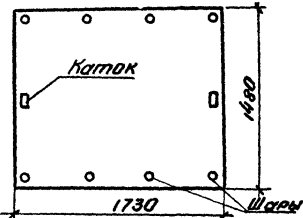
Марка плиты	Схема опирания и нагружения плит при испытании	Контрольная разрушающая нагрузка $q, \text{т/м}^2$	Проверка ширины раскрытия трещин.	
			Контрольная нагрузка для проверки раскрытия трещин $T, \text{т/м}^2$	Контрольная ширина раскрытия трещин мм.
ПД1-6 ПД1-6-С		12,0	6,0	0,1
ПД1-05 ПД1-95-С		19,4	9,7	0,1

ТК 1972	Железобетонные плиты для сборных покрытий временных автомобильных дорог промышленных предприятий	Серия З. 503-17
	Контрольные нагрузки при испытании плит размерами 1,5 и 1,75 м.	Выпуск лист 1 —

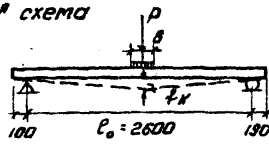
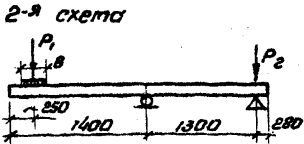
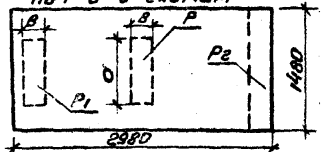
Марка плиты	Схема опирания и загрузки плит при испытании	Контрольная разрушающая нагрузка P_m		Проверка ширины раскрытия трещин:			
		1 ^{ая} схема загрузки	2 ^{ая} схема загрузки	1 ^{ая} схема загрузки		2 ^{ая} схема загрузки	
				Контрольная нагрузка для проверки раскрытия трещин. Т	Контрольная ширина раскрытия трещин. мм.	Контрольная нагрузка для проверки раскрытия трещин. Т	Контрольная ширина раскрытия трещин. мм.
пд2-6 пд2-6-С	1-я схема 	$P = 8,0$	$P = 2,2$	$P = 4,0$	0,1	$P_1 = 1,1$ $P_2 = 1,3$	0,1
пд2-9,5 пд2-9,5-С	2-я схема 	$P = 13,2$	$P_1 = 3,8$	$P = 6,6$	0,1	$P_1 = 1,9$ $P_2 = 2,3$	0,1
пд3-16 пд3-16-С	Расположение нагрузок в плане по 1 и 2 схемам 	$P = 25,6$	$P_1 = 7,4$	$P = 12,7$	0,1	$P_1 = 3,7$ $P_2 = 4,5$	0,1
пд3-23 пд3-23-С		$P = 32,0$	$P_1 = 9,5$	$P = 18,8$	0,1	$P_1 = 5,6$ $P_2 = 6,7$	0,1

P_2 - Пригрузочный балласт.

Таблица размеров грузовой площадки

Марка плиты	d см.	e см.
пд2-6; пд2-6-С пд2-9,5; пд2-9,5-С	60	20
пд3-16; пд3-16-С пд3-23; пд3-23-С	100	30

Примечания:

- По 1^{ой} схеме загрузки проверяется прочность плиты раскрытие трещин по нижней зоне плиты.
- По 2^{ой} схеме проверяется прочность плиты и раскрытие трещин по верхней зоне плиты.
- Опирание плит должно быть по всей ширине 1,48 м.

ТК	Железобетонные плиты для сборных покрытий временных автомобильных дорог промышленных предприятий		Серия 3 503-17	
	1972	Контрольные нагрузки при испытании плит размерами 1,5 × 3,0 м.	Выпуск 1	Лист -

Марка плиты	Нормативная нагрузка на колесо т	Толщина плиты, мм	Вес плиты, т	Марка бетона по прочности нажатке	Объем бетона плиты, м ³	Расход арматуры, кг				всего
						К л а с с ы				
						A-I	A-II	A-III	B-I	
Плиты размерами 1.5 x 1.75 м.										
пд1-6	6	180	1,20	200	0,46	2,6	—	20,4	7,9	30,9
пд1-6-с						2,6	31,8	—	7,9	12,7
пд1-9,5	9,5	180	1,20	200	0,46	2,6	—	31,8	7,9	42,3
пд1-9,5-с						2,6	45,8	—	7,9	16,4
Плиты размерами 1.5 x 3.0 м.										
пд2-6	6	180	2,0	200	0,80	5,0	—	39,4	11,2	55,6
пд2-6-с						5,0	61,7	—	11,2	12,6
пд2-9,5	9,5	180	2,0	200	0,80	5,0	—	65,4	11,2	81,6
пд2-9,5-с						5,0	89,0	—	11,2	12,5
пд3-16	16	220	2,5	300	0,97	8,7	—	94,1	11,2	114,0
пд3-16-с						8,7	127,9	—	11,2	25,3
пд3-23	23	220	2,5	300	0,97	8,7	—	127,9	11,2	147,9
пд3-23-с						8,7	167,2	—	11,2	33,5
										187,1
										42,4

Дробью показаны: в числителе - расход арматуры на 1 м²
в знаменателе - на 1 м² покрытия

ТК	Железобетонные плиты для сборных покрытий бременных автомобильных дорог промышленных предприятий		Серия 3.503-17	
	1972	Номенклатура плит и расход материалов		Выпу ск 1

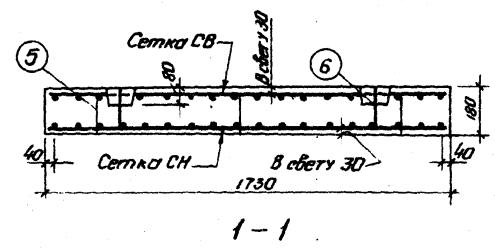
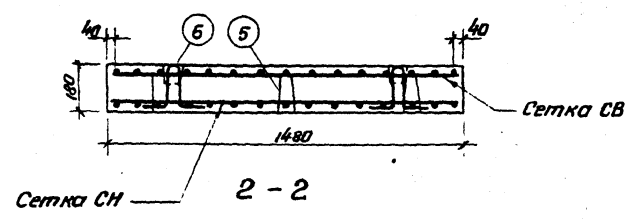
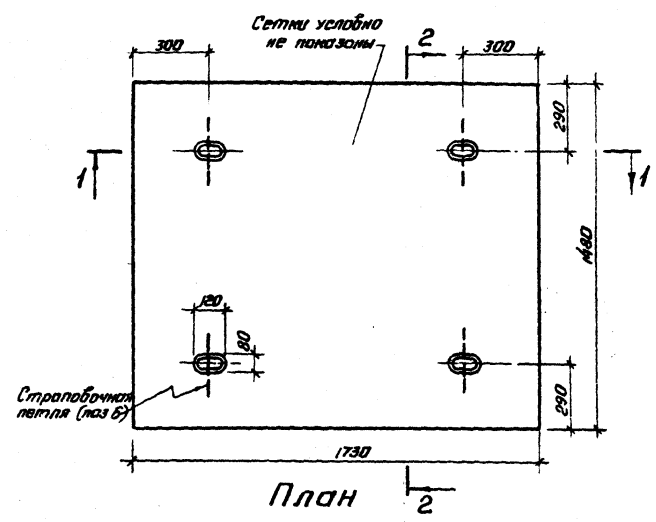

- Примечания**
1. Стробиочные петли (поз 6) приготавливаются точечной сваркой к нижней сетке СН.
 2. Верхняя сетка (СВ) укладывается на подставки (поз 5) и приготавливается к ним.
 3. Номера сеток СВ и СН принимаются по чертежам на листах 5, 6, 7 и 8.

м. 1:15

ТК	железобетонные плиты	Серия
	для сборных пористых бетонных асфальтобетонных дорог	З. 503-17
1972	конструкция железобетонных плит	Листок
	ПД1-6; ПД1-95; ПД1-6-С и ПД1-95-С	1 2

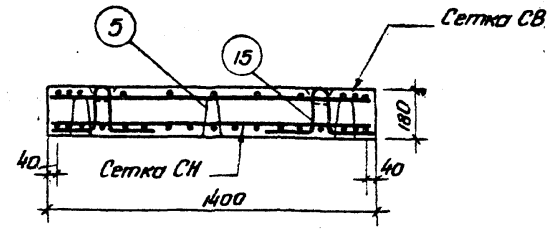
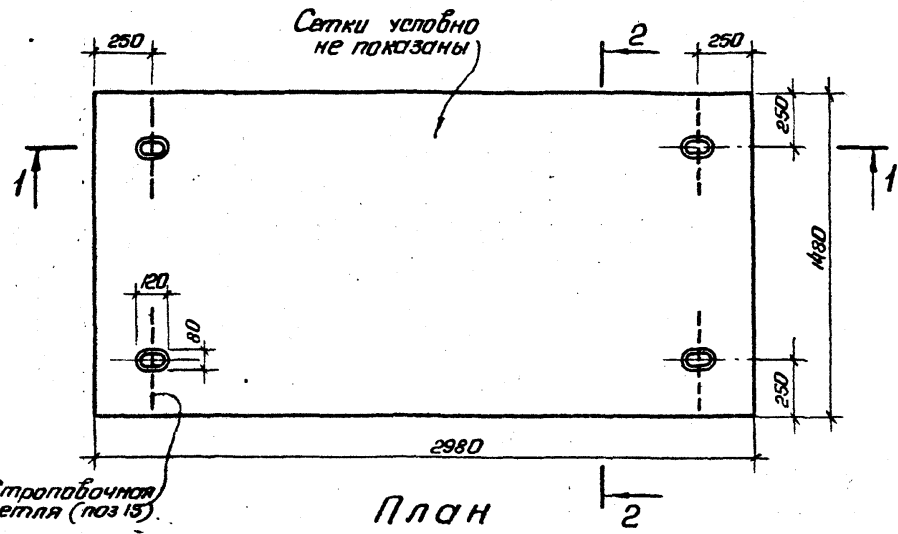

2-2

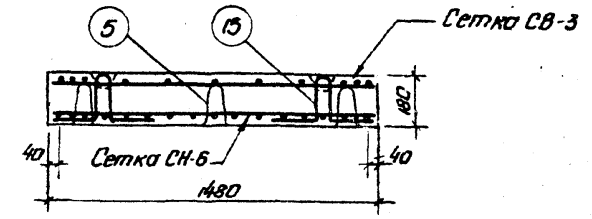

2-2

(для плиты марки ПД2-9.5)

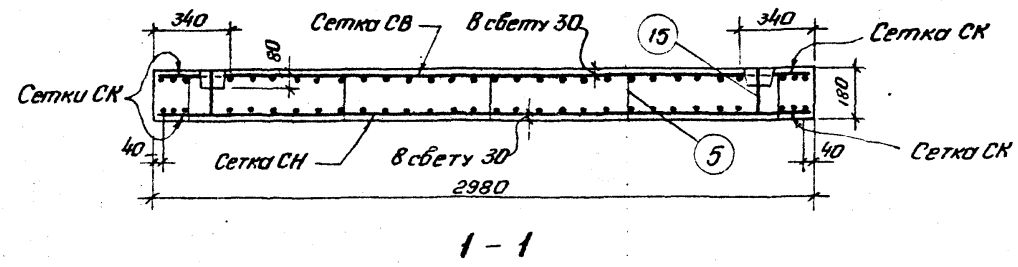

Примечания:

1. Стропачные петли (раз 15) привариваются точечной сваркой к нижней сетке СН.
2. Верхняя сетка (СВ) укладывается на подставки (раз 5) и приваривается к ним.
3. Номера сеток СВ, СН и СК принимаются по чертежам на листах 9, 10, 11 и 12.

м 1:20

ТК	Железобетонные плиты для сборных покрытий бременных автомобильных дорог промышленного назначения	Серия 3.503-17
1972	Конструкция железобетонных плит ПД2-6, ПД2-9.5, ПД2-6-С и ПД2-9.5С	Выпуск 1 Лист 3

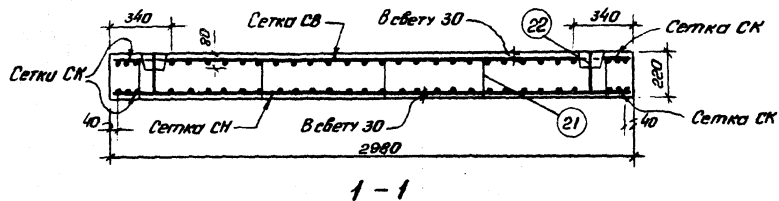
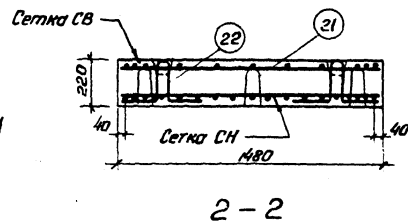
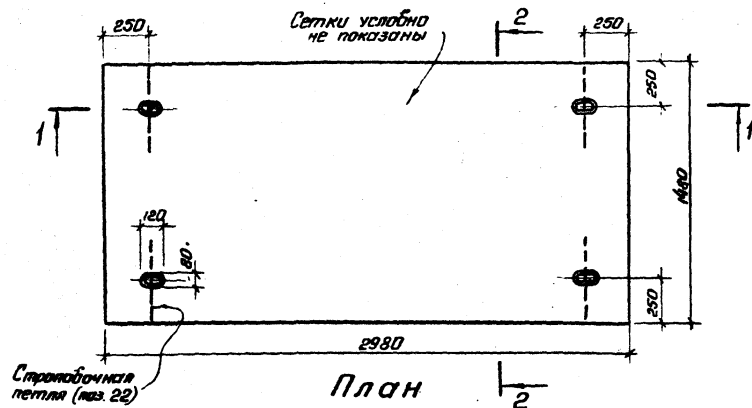

Примечания

1. Стробиачные петли (поз. 22) привариваются точечной сваркой к нижней сетке СН.
2. Верхняя сетка (СВ) укладывается на подставки (поз. 21) и приваривается к ним.
3. Потери сеток СВ, СН и СК принимаются по чертежам на листах 13, 14, 15 и 16.

М 1-20

ТК	железобетонные плиты для сборных покрытий временных автомобильных дорог промышленных предприятий	серия	3.503-17
	конструкций железобетонных плит ПДЗ-16; ПДЗ-23; ПДЗ-16-С и ПДЗ-23-С	выпуск	лист
1972		1	4

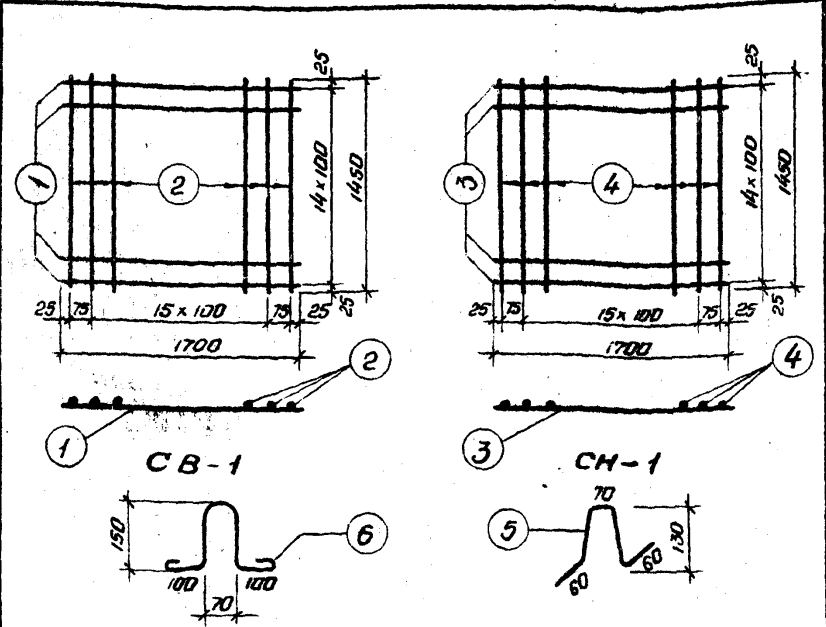

Спецификация арматуры на плиту

Наименов.	№ поз	Диаметр стержня мм.	Длина стержня мм.	Малочет. шт.	Общая длина м.	Вес кг.	
						1 п.м.	Общий
Сетка СВ-1	1	φ5 В-I	1700	15	25,5	—	—
	2	φ5 В-I	1450	18	26,1	—	—
	Итого на сетку					51,6	0,154
Сетка СН-1	3	φ8 А-III	1700	15	25,5	—	—
	4	φ8 А-III	1450	18	26,1	—	—
	Итого на сетку					51,6	0,395
Отдельные стержни	5	φ8 А-I	460	9	4,14	0,395	1,6
	6	φ8 А-I	620	1	2,48	0,395	1,0
Всего на плиту							30,9

Примечание

Чертеж смотреть совместно с листом 2

ТК	Железобетонные плиты для сборных покрытий временных автомобильных дорог промышленных предприятий	Серия 3.503-17	
		Выпуск 1	Лист 5
1972	Сетки плиты ПД1-Б		

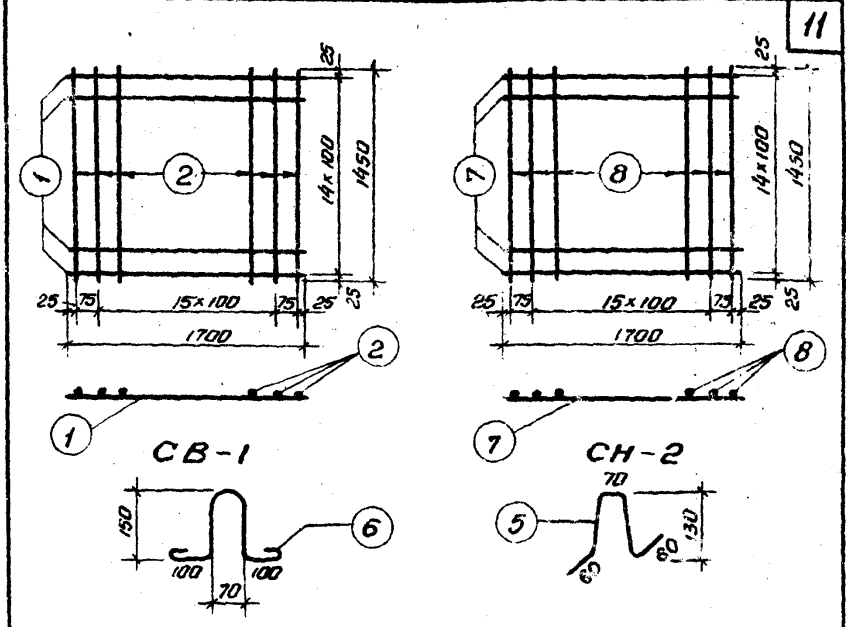

Спецификация арматуры на плиту

Наименов.	№ поз	Диаметр стержня мм.	Длина стержня мм.	Малочет. шт.	Общая длина м.	Вес кг.	
						1 п.м.	общий
Сетка СВ-1	1	φ5 В-I	1700	15	25,5	—	—
	2	φ5 В-I	1450	18	26,1	—	—
	Итого на сетку					51,6	0,154
Сетка СН-2	7	φ10 А-III	1700	15	25,5	—	—
	8	φ10 А-III	1450	18	26,1	—	—
	Итого на сетку					51,6	0,617
Отдельные стержни	5	φ8 А-I	460	9	4,14	0,395	1,6
	6	φ8 А-I	620	4	2,48	0,395	1,0
Всего на плиту							42,3

Примечание

Чертеж смотреть совместно с листом 2

ТК	Железобетонные плиты для сборных покрытий временных автомобильных дорог промышленных предприятий	Серия 3.503-17	
		Выпуск 1	Лист 6
1972	Сетки плиты ПД1-95		

сверил. Грин

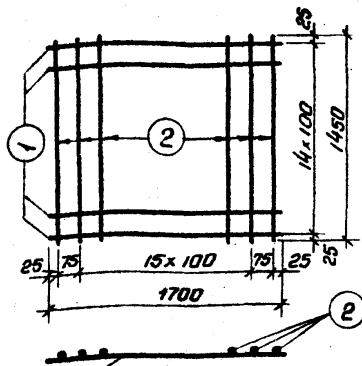

CB-1

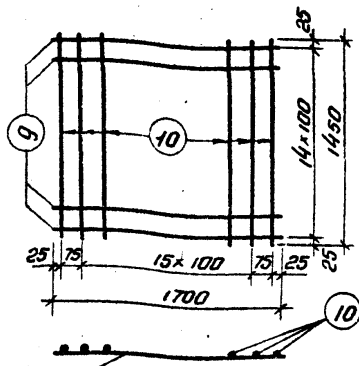
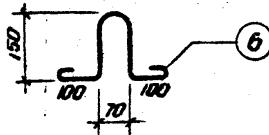

CH-3



Спецификация арматуры на плиту

Наименов.	№ № поз	Диаметр стержня мм	Длина стержня мм	Количество шт.	Общая длина м	Вес, кг	
						1 п. м.	общий
Сетка CB-1	1	φ 5 В-I	1700	15	25.5	—	—
	2	φ 5 В-II	1450	18	26.1	—	—
Итого на сетку						51.6	0.154 7.9
Сетка CH-3	9	φ 10 А-I	1700	15	25.5	—	—
	10	φ 10 А-II	1450	18	26.1	—	—
Итого на сетку						51.6	0.617 31.8
Отдельные стержни	5	φ 8 А-I	400	9	4.14	0.395	1.6
	6	φ 8 А-II	620	4	2.48	0.395	1.0
Всего на плиту							42.3

Примечание
Чертеж смотреть совместно с листом 2

TK	Железобетонные плиты для сборных покрытий временных автомобильных дорог промышленных предприятий	Серия 3.503-17
1972	Сетки плиты ПД1-6-С	выпуск Лист 1 7

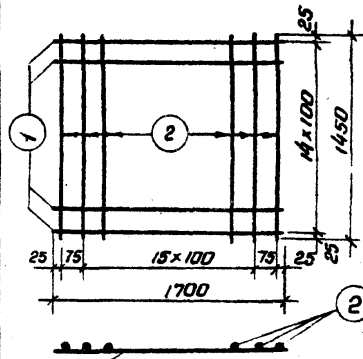

CB-1

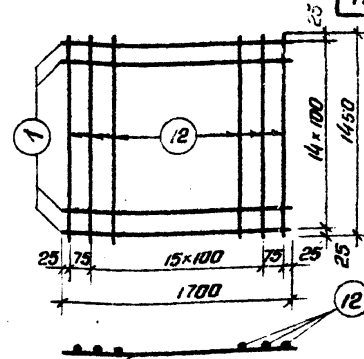
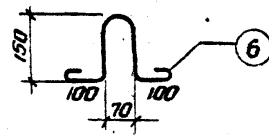

CH-4

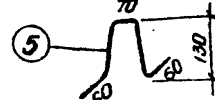

Спецификация арматуры на плиту

Наименов.	№ № поз	Диаметр стержня мм	Длина стержня мм	Количество шт.	Общая длина м	Вес, кг	
						1 п. м.	общий
Сетка CB-1	1	φ 5 В-I	1700	15	25.5	—	—
	2	φ 5 В-II	1450	18	26.1	—	—
Итого на сетку						51.6	0.154 7.9
Сетка CH-4	11	φ 12 А-I	1700	15	25.5	—	—
	12	φ 12 А-II	1450	18	26.1	—	—
Итого на сетку						51.6	0.888 45.8
Отдельные стержни	5	φ 8 А-I	460	9	4.14	0.395	1.6
	6	φ 8 А-II	620	4	2.48	0.395	1.0
Всего на плиту							56.3

Примечание
Чертеж смотреть совместно с листом 2

TK	Железобетонные плиты для сборных покрытий временных автомобильных дорог промышленных предприятий	Серия 3.503-17
1972	Сетки плиты ПД1-95-С	выпуск Лист 1 8

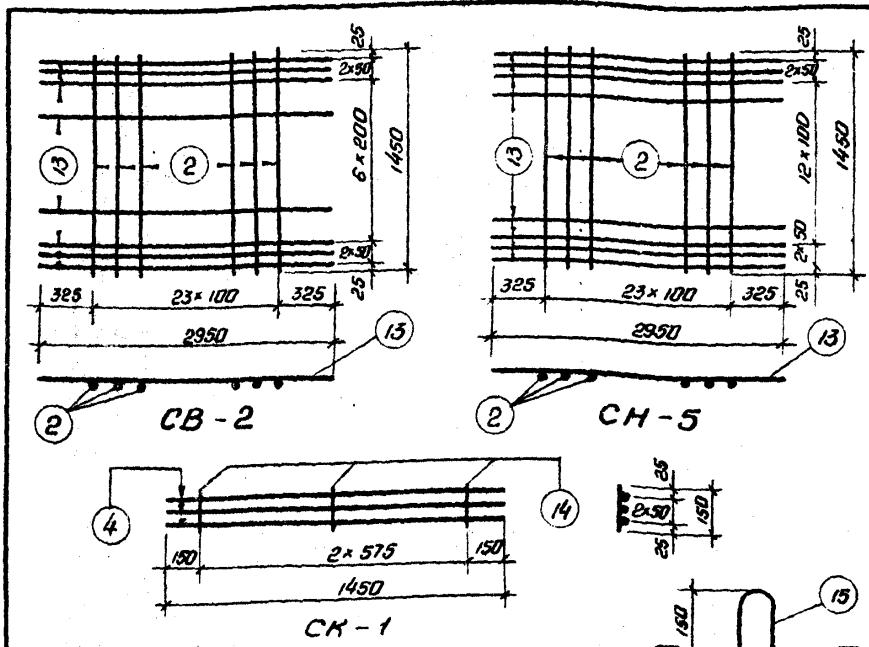

Спецификация арматуры на плиту

Наименов	№ поз.	Диаметр стержня, мм	Длина стержня, мм	Количество шт.	Общая длина, м	Вес, кг		
						1 п.м.	Общий	
Сетка СВ-2	2	φ5 В-I	1450	24	34.80	0.154	5.4	
	13	φ8 А-II	2950	11	32.45	0.395	12.8	
Итого на сетку							18.2	
Сетка СН-5	2	φ5 В-I	1450	24	34.80	0.154	5.4	
	13	φ8 А-II	2950	17	50.15	0.395	19.8	
Итого на сетку							25.2	
Сетка СК-1	4	φ8 А-II	1450	3	4.35	0.395	1.7	
	14	φ5 В-I	150	3	0.45	0.154	0.1	
Итого на сетку							1.8	
Всего на 4 сетки							7.2	
Отдельные стержни	5	φ8 А-I	460	15	6.90	0.395	2.7	
	15	φ10 А-I	920	4	3.68	0.617	2.3	
всего на плиту							55.6	

Примечание.
Чертеж смотреть совместно с листом 3

ТК	Железобетонные плиты для сборных покрытий брусчатых автомобильных дорог промышленных предприятий	Серия 3.503-17	
	1972	Сетки плиты ПД-6	Выпуск 1

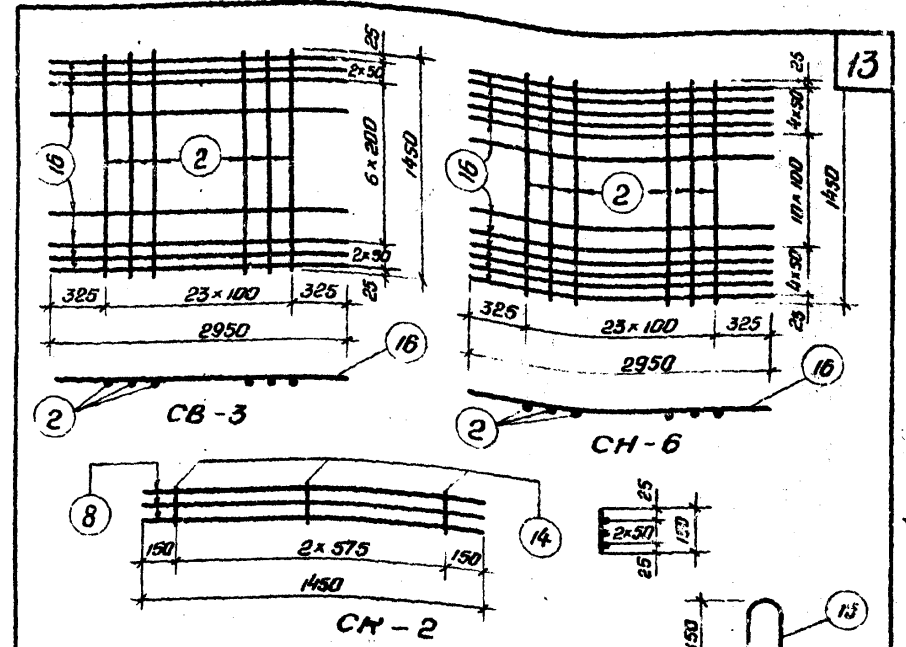

Спецификация арматуры на плиту

Наименов.	№ поз.	Диаметр стержня, мм	Длина стержня, мм	Количество шт.	Общая длина, м	Вес, кг		
						1 п.м.	общий	
Сетка СВ-3	2	φ5 В-I	1450	24	34.80	0.154	5.4	
	16	φ10 А-II	2950	11	32.45	0.617	2.00	
Итого на сетку							25.4	
Сетка СН-6	2	φ5 В-I	1450	24	34.80	0.154	5.4	
	16	φ10 А-II	2950	19	56.05	0.617	34.6	
Итого на сетку							40.0	
Сетка СК-2	8	φ10 А-II	1450	3	4.35	0.617	2.7	
	14	φ5 В-I	150	3	0.45	0.154	0.1	
Итого на сетку							2.8	
Всего на 4 сетки							11.2	
Отдельные стержни	5	φ8 А-I	460	15	6.90	0.395	2.7	
	15	φ10 А-I	920	4	3.68	0.617	2.3	
всего на плиту							81.6	

Примечание.
Чертеж смотреть совместно с листом 3

ТК	Железобетонные плиты для сборных покрытий брусчатых автомобильных дорог промышленных предприятий	Серия 3.503-17	
	1972	Сетки плиты ПД-9.5	Выпуск 1

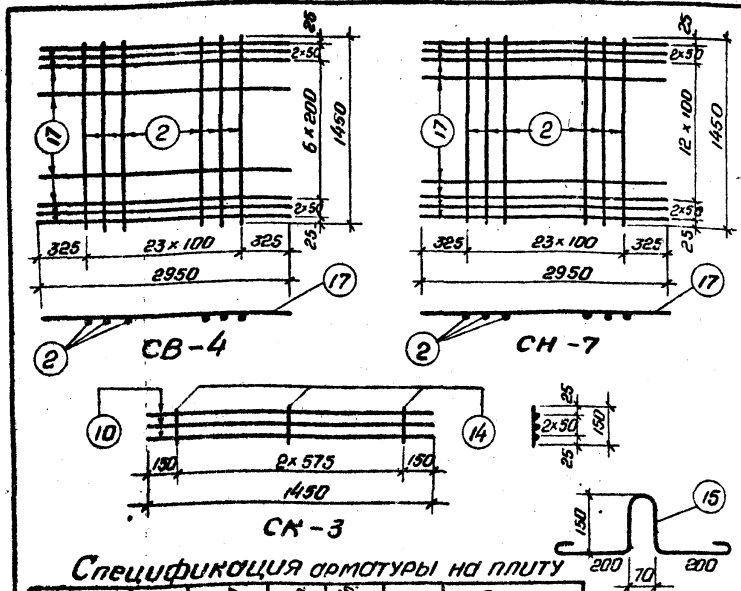

Спецификация арматуры на плиту

Наименов.	№ № поз.	Диаметр стержня, мм.	Длина стержня, мм.	Количество шт.	Общая длина, м.	Вес, кг.	
						1 п.м.	Общий
Сетка СВ-4	2	φ 5 В-I	1450	24	34.80	0.154	5.4
	17	φ 10 А-II	2950	11	32.45	0.617	20.0
Итого на сетку							25.4
Сетка СН-7	2	φ 5 В-I	1450	24	34.80	0.154	5.4
	17	φ 10 А-II	2950	17	50.15	0.617	30.9
Итого на сетку							36.3
Сетка СК-3	10	φ 10 А-II	1450	3	4.35	0.617	2.7
	14	φ 5 В-I	150	3	0.45	0.154	0.1
	Итого на сетку						
Всего на 4 сетки							11.2
Отдельные стержни	5	φ 8 А-I	460	15	6.90	0.395	2.7
	15	φ 10 А-I	920	4	3.68	0.617	2.3
Всего на плиту							77.9

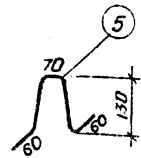

Примечание
Чертеж смотреть совместно с листом 3

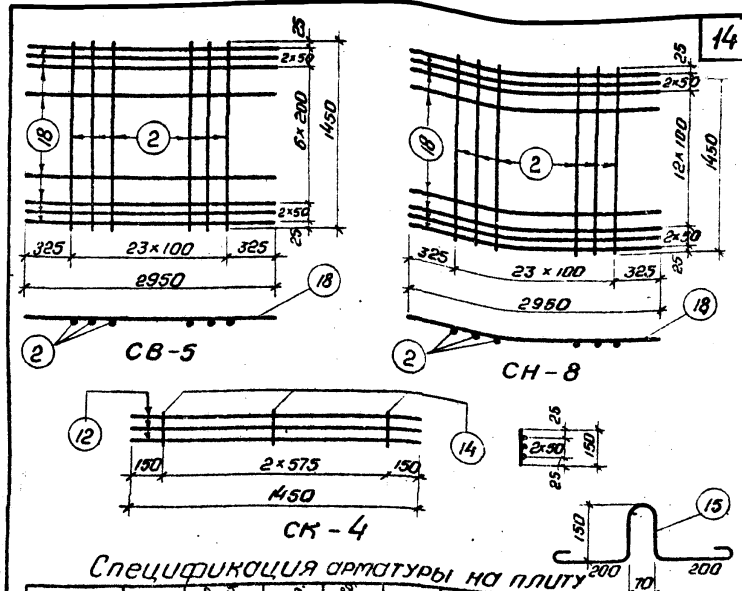

Спецификация арматуры на плиту

Наименов.	№ № поз.	Диаметр стержня, мм.	Длина стержня, мм.	Количество шт.	Общая длина, м.	Вес, кг.	
						1 п.м.	общий
Сетка СВ-5	2	φ 5 В-I	1450	24	34.80	0.154	5.4
	18	φ 12 А-II	2950	11	32.45	0.888	28.8
Итого на сетку							34.2
Сетка СН-8	2	φ 5 В-I	1450	24	34.80	0.154	5.4
	18	φ 12 А-II	2950	17	50.15	0.888	44.6
Итого на сетку							50.0
Сетка СК-4	12	φ 12 А-II	1450	3	4.35	0.888	9.9
	14	φ 5 В-I	150	3	0.45	0.154	0.1
	Итого на сетку						
Всего на 4 сетки							16.0
Отдельные стержни	5	φ 8 А-I	460	15	6.90	0.395	2.7
	15	φ 10 А-I	920	4	3.68	0.617	2.3
Всего на плиту							105.2

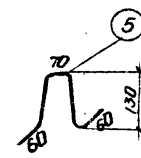

Примечание
Чертеж смотреть совместно с листом 3.

ТК для сборных железобетонных плит для временных автомобильных дорог промышленных предприятий
1972
Серия 3.503-17
Выпуск 1 Лист 11
Сетки плиты ПД2-6-С

ТК для сборных железобетонных плит для временных автомобильных дорог промышленных предприятий
1972
Серия 3.503-17
Выпуск 1 Лист 12
Сетки плиты ПД2-9.5-С

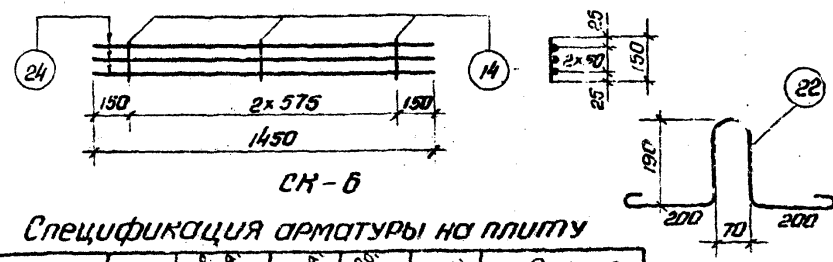
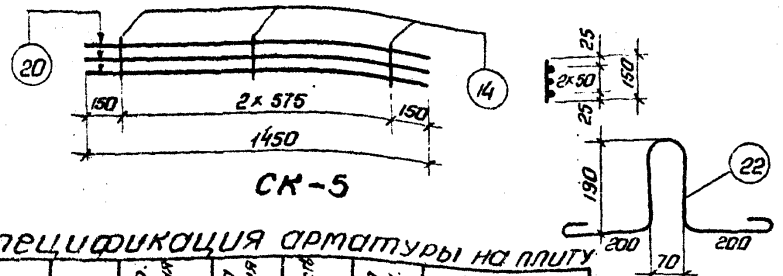
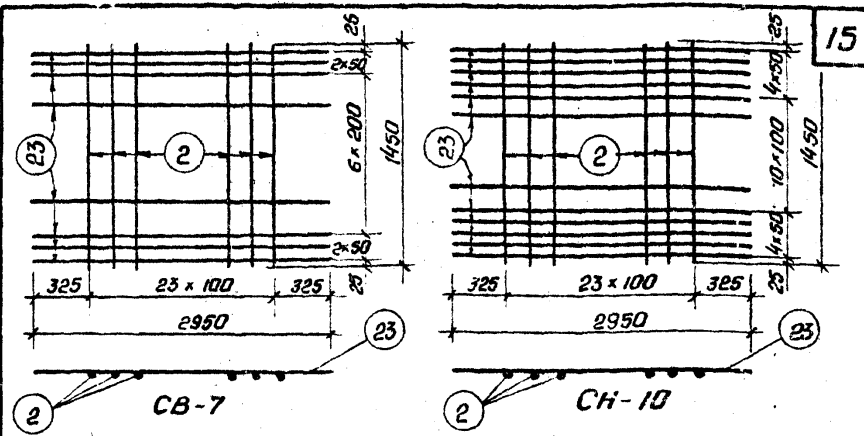
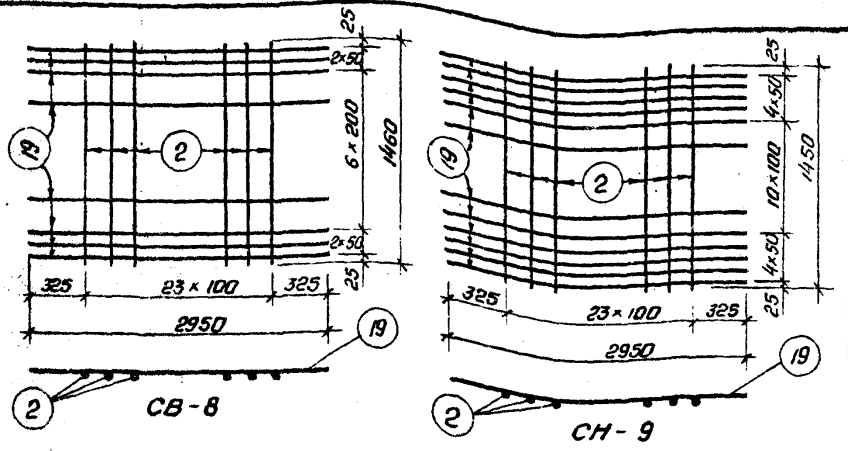

Спецификация арматуры на плиту

Наименован	№ № поз	Диаметр стержня мм.	Длина стержня мм.	Количество шт.	Общая длина м.	Вес, кг		
						Ин.м.	Общий	
Сетка СВ-6	2	φ5 В-I	1450	24	34.80	0.154	5.4	
	19	φ12 А-III	2950	11	32.45	0.888	28.8	
Итого на сетку							34.2	
Сетка СН-9	2	φ5 В-I	1450	24	34.80	0.154	5.4	
	19	φ12 А-III	2950	19	56.00	0.888	49.7	
Итого на сетку							55.1	
Сетка СК-5	14	φ5 В-I	150	3	0.45	0.154	0.1	
	20	φ12 А-III	1450	3	4.35	0.888	3.9	
	Итого на сетку							4.0
Всего на 4 сетки							16.0	
Отдельные стержни	21	φ10 А-I	530	15	7.95	0.617	4.9	
	22	φ12 А-I	1080	4	4.30	0.888	3.8	
Всего на плиту							114.0	

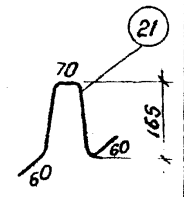

Примечание
Чертеж читать совместно с листом 4.

Спецификация арматуры на плиту

Наименован	№ № поз	Диаметр стержня мм.	Длина стержня мм.	Количество шт.	Общая длина м.	Вес, кг		
						Ин.м.	Общий	
Сетка СВ-7	2	φ5 В-I	1450	24	34.80	0.154	5.4	
	23	φ14 А-III	2950	11	32.45	1.208	39.2	
Итого на сетку							44.6	
Сетка СН-10	2	φ5 В-I	1450	24	34.80	0.154	5.4	
	23	φ14 А-III	2950	19	56.00	1.208	67.5	
Итого на сетку							72.9	
Сетка СК-6	14	φ5 В-I	150	3	0.45	0.154	0.1	
	24	φ14 А-III	1450	3	4.35	1.208	5.3	
	Итого на сетку							5.4
Всего на 4 сетки							21.6	
Отдельные стержни	21	φ10 А-I	530	15	7.95	0.617	4.9	
	22	φ12 А-I	1080	4	4.30	0.888	3.8	
Всего на плиту							147.8	

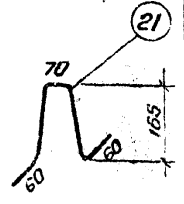

Примечание
Чертеж читать совместно с листом 4.

ТК	Железобетонные плиты для сборных покрытий взлетных автомобильных дорог промышленных предприятий	Серия 3.503-17
	1972	Выпуск Лист 1 13

ТК	Железобетонные плиты для сборных покрытий взлетных автомобильных дорог промышленных предприятий	Серия 3.503-17
	1972	Выпуск Лист 1 14

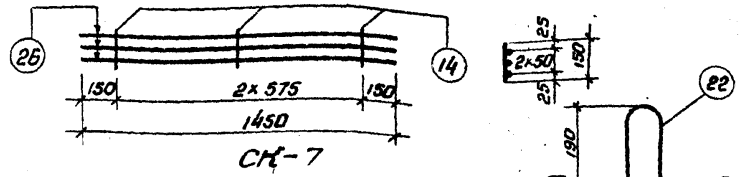
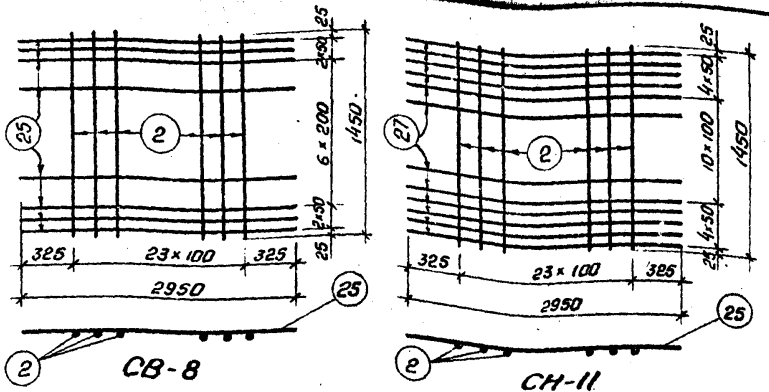

Спецификация арматуры на плиту

Наименован.	№ № поз.	Диаметр стержня мм.	Длина стержня мм.	Количество шт.	Общая длина м.	Вес, кг.		
						1 п.м.	общий	
Сетка СВ-8	2	φ 3 В-I	1450	24	34,80	0,154	5,4	
	25	φ 14 А-II	2950	11	32,45	1,208	39,2	
Итого на сетку							44,6	
Сетка СН-II	2	φ 5 В-I	1450	24	34,80	0,154	5,4	
	25	φ 14 А-II	2950	19	56,00	1,208	67,5	
Итого на сетку							72,9	
Сетка СК-7	14	φ 5 В-I	150	3	0,45	0,154	0,1	
	26	φ 14 А-II	1450	3	4,35	1,208	5,3	
Итого на сетку							5,4	
Всего на 4 сетки							21,6	
Отдельные стержни	21	φ 10 А-I	530	15	7,95	0,617	4,9	
	22	φ 12 А-I	1089	4	4,80	0,888	3,8	
Всего на плиту							147,8	

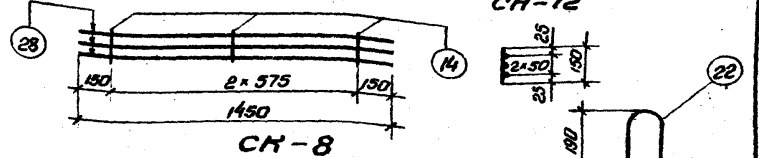
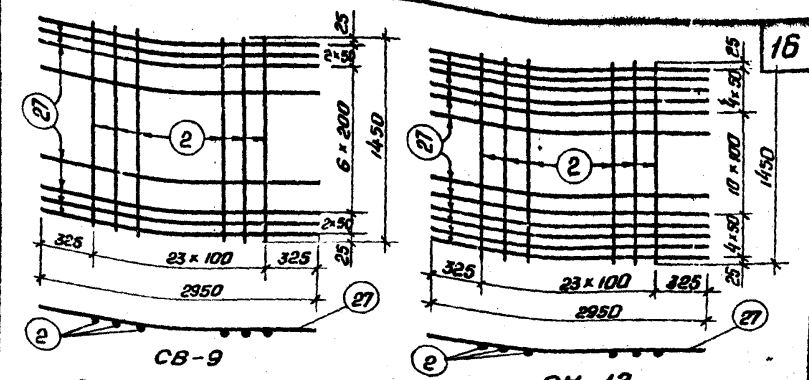

Спецификация арматуры на плиту

Наименован.	№ № поз.	Диаметр стержня мм.	Длина стержня мм.	Количество шт.	Общая длина м.	Вес, кг.		
						1 п.м.	общий	
Сетка СВ-9	2	φ 5 В-I	1450	24	34,80	0,154	5,4	
	27	φ 16 А-II	2950	11	32,45	1,208	51,2	
Итого на сетку							56,6	
Сетка СН-12	2	φ 5 В-I	1450	24	34,80	0,154	5,4	
	27	φ 16 А-II	2950	19	56,00	1,578	88,5	
Итого на сетку							93,9	
Сетка СК-8	14	φ 5 В-I	150	3	0,45	0,154	0,10	
	28	φ 16 А-II	1450	3	4,35	1,578	6,86	
Итого на сетку							6,96	
Всего на 4 сетки							27,9	
Отдельные стержни	21	φ 10 А-I	530	15	7,95	0,617	4,9	
	22	φ 12 А-I	1080	4	4,30	0,888	3,8	
Всего на плиту							187,1	

Примечание
Чертеж согласован с листом 4.

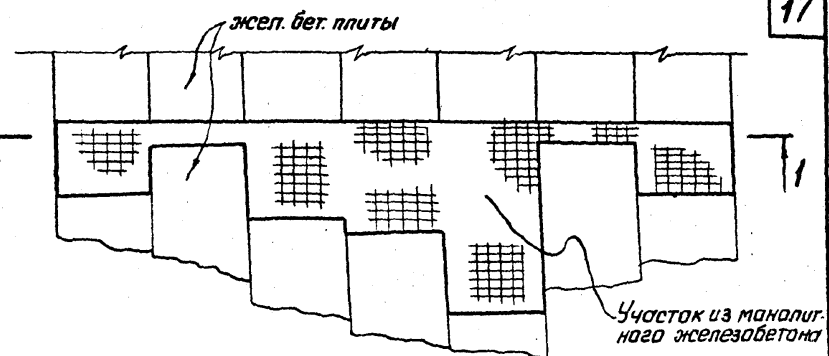
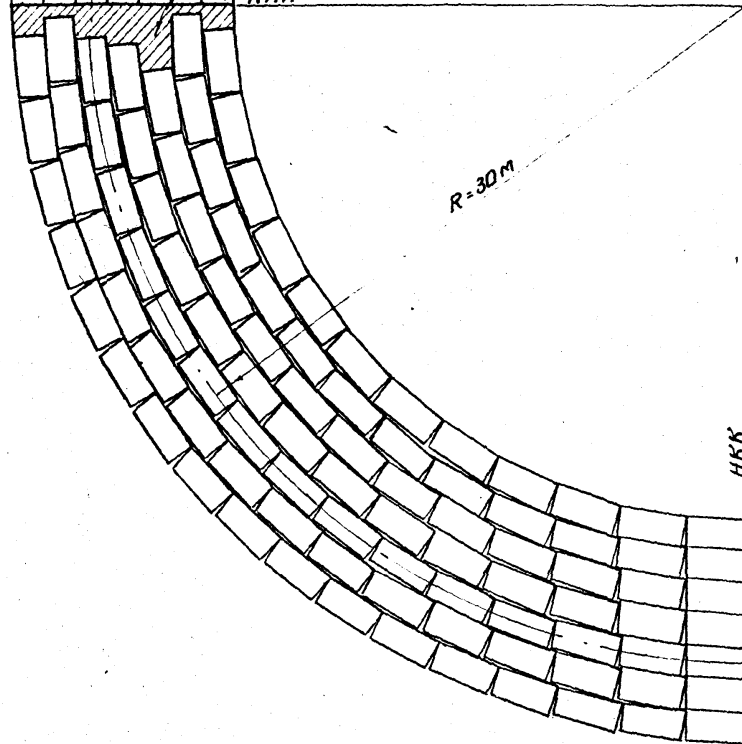
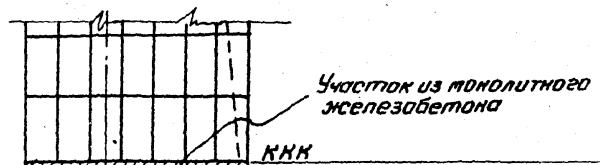

Пример раскладки арматуры

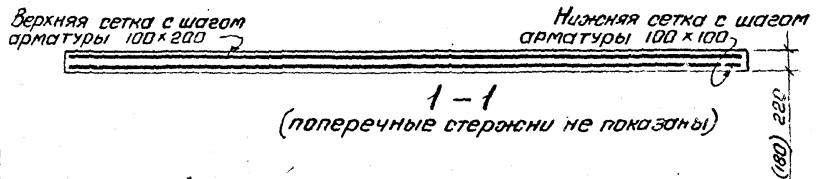

1-1
(поперечные стержни не показаны)

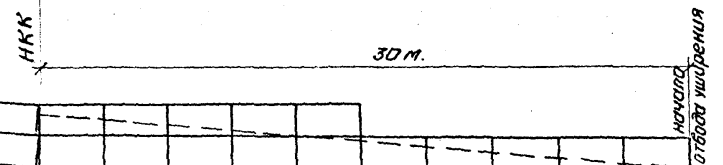

Примечание.
Диаметры арматуры и марка бетона монолитного участка принимаются в зависимости от типа плиты

ТК 1972	железобетонные плиты для сборных покрытий временных автомобильных дорог промышленных предприятий	серия 3.503-17
	Пример раскладки плит на кривом участке дороги	выпуск 1 лист ---

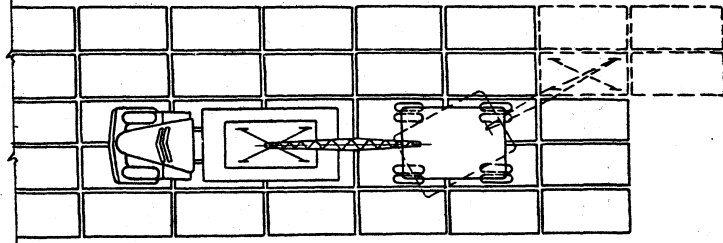
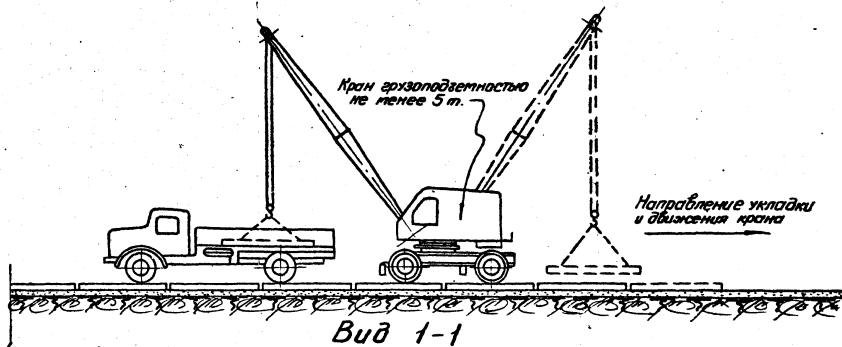

Примечание

Доставка плит к месту работ производится автомобильным транспортом. Укладка ведется автомобильными или экскавочным кранами.

ТК	Железобетонные плиты для сборных покрытий временных автомобильных дорог промышленных предприятий.		Серия З 503-17	
	1972	Схема укладки сборного покрытия	Лист 1	Лист 18